

|        |    |                                 |                        |                         |      |   |         |           |   |                       |
|--------|----|---------------------------------|------------------------|-------------------------|------|---|---------|-----------|---|-----------------------|
| N° LED | W  | Lm<br>alla sorgente<br>luminosa | Efficienza<br>luminosa | Deviazione<br>cromatica | CRI  | IP65  |         | R / V / B |   |                       |
| 10     | 12 | 1100                            | 92 LmW                 | SDCM 2                  | > 80 | protezione totale contro la polvere<br>protezione dagli schizzi d'acqua | DIFFUSA |           | - | 2700K – 3000K – 4000K |

I DATI SOPRA INDICATI FANNO RIFERIMENTO ALLA TEMPERATURA COLORE DI 3000K

| Modello | Descrizione   | Dimensioni 460x400x1076mm |
|---------|---|---------------------------|
|         | Corpo illuminante Led da appoggio a terra realizzato in acciaio inossidabile da interno esterno. Finitura: verniciato "simil corten", inox satinato nel supporto estetico centrale. Forma a vista come da disegno. Viene fornita con 2 mt di cavo bipolare in neoprene per il collegamento elettrico tramite alimentatore posto in remoto. Alimentatore fornito su richiesta. Installazione: da appoggio a terra, interno/esterno, su qualsiasi superficie piana rigida non inclinata. Obbligatorio il fissaggio a terra tramite quattro viti, non fornite, adatte al supporto di appoggio. Interasse fori di fissaggio a terra 134mmx134mm. Diametro fori per tasselli ad espansione da 8mm. |                           |

**Collegamento elettrico**

Il collegamento elettrico della lampada CUBICA, sia essa posizionata in esterno e/o in interno, deve essere eseguito da personale qualificato, informato e abilitato a svolgere lavori elettrici. L'alimentatore deve essere collocato in remoto. L'accensione e lo spegnimento non sono previsti a bordo della lampada.

|  |   |   |   |
|--|---|---|---|
| <b>ALIMENTAZIONE: 350mA corrente costante Alimentatore SELV, non incluso, posto in remoto.</b>     | <b>Connessione: Connettore conforme alle norme EN 60998-2-1</b>   |   |   |
| Collegamento elettrico in serie. POLARITÀ: Cavo ROSSO + cavo NERO- // Cavo MARRONE + cavo AZZURRO- | <p><b>ATTENZIONE</b></p> <p>Il sistema di connessione deve prevedere un grado di protezione IP uguale o superiore al grado IP del prodotto. La morsettiere non è inclusa. L'installazione richiede personale qualificato.</p> | <p>Connettore IP 68 per esterno (FACSIMILE)</p> | <p>Connettore per interno (FACSIMILE)</p> |
|  |   |   |   |

● **ATTENZIONE:** Prima di iniziare i collegamenti elettrici assicurarsi che l'alimentatore non sia in tensione, il collegamento alla rete elettrica deve essere eseguito solamente dopo aver completato il cablaggio di tutti i componenti. Il mancato rispetto di questa avvertenza compromette irrimediabilmente la sorgente luminosa. L'installazione richiede personale qualificato.

|  |  |   |   |  |  |
|--|--|---|---|--|--|
| Conforme alle Direttive europee EMC – RoHs – REACH - Ecodesign | Non deve essere provvisto di messa a terra di protezione | DIMMERABILE<br>Tramite alimentatore dimmerabile | TEMPERATURA DI ESERCIZIO<br>-20°C +40°C | Raccolta separata delle apparecchiature elettriche ed elettroniche | Made in Italy<br>Progettato, prodotto e assemblato in Italia |
|--|--|---|---|--|--|

## Fissaggio a pavimento

### SCHEMA DI FORATURA PER IL FISSAGGIO A TERRA

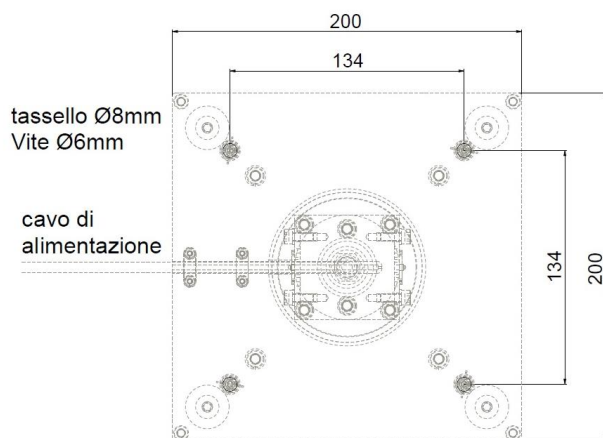

### SISTEMA DI FISSAGGIO

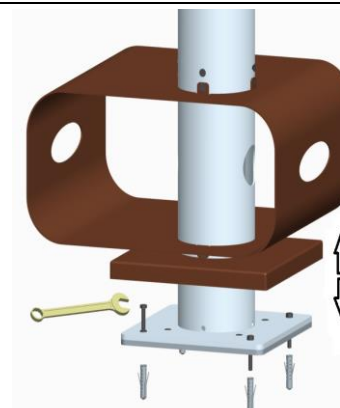

Alzare il coperchio di mascheratura della piastra di fissaggio e avvitare la lampada a terra. Riposizionare il coperchio.

## AVVERTENZE E PRESCRIZIONI

**ATTENZIONE!** La sicurezza dell'apparecchio è garantita solo rispettando le seguenti istruzioni sia in fase di installazione che di impiego; è, pertanto, necessario conservarle.

### AVVERTENZE:

- All'atto dell'installazione e ogniqualvolta si intervenga sull'apparecchio, assicurarsi che sia stata rimossa la tensione di alimentazione.
  - L'apparecchio non può essere in alcun modo modificato o manomesso, ogni modifica ne può compromettere la sicurezza rendendo lo stesso pericoloso.
- Hi. Project S.r.l. declina ogni responsabilità per i prodotti modificati o comunque manomessi. Modifiche o manomissioni del prodotto, non autorizzate dall'azienda, annullano ogni responsabilità diretta e indiretta della ditta costruttrice oltre che le condizioni di garanzia.
- L'apparecchio è esente dal rischio di emissione fotobiologica, seguire le indicazioni della presente scheda.
  - Il prodotto è da considerarsi "contenitore" e non è soggetto a manutenzioni, la sorgente luminosa può essere sostituita solo dal costruttore.

Per informazioni contattare Hi. Project S.r.l.

- Se il cavo flessibile di alimentazione si danneggia, deve essere sostituito solo dal costruttore. Per informazioni contattare Hi. Project S.r.l.
- Il prodotto al termine della sua vita, deve essere conferito in un centro di raccolta differenziata per apparecchiature elettriche o riconsegnato al costruttore.

### CONDIZIONI DI GARANZIA:

I nostri prodotti sono garantiti per 24 mesi dalla data di acquisto. La garanzia copre esclusivamente i soli difetti di costruzione riconducibili al fabbricante. Non sono comprese nella garanzia tutte le attività necessarie affinché il prodotto giunga in porto franco presso la ditta costruttrice per la riparazione.

La garanzia decade se i malfunzionamenti sono dovuti a: uso improprio del prodotto, manomissioni, riparazioni non autorizzate da Hi. Project S.r.l., negligenza da parte dell'installatore, mancato rispetto dei dati di targa del prodotto, danneggiamenti dovuti a cause naturali quali fulmini o sbalzi di tensione, utilizzo di alimentatori o driver non approvati da Hi. Project S.r.l. e/o comunque non conformi alle normative tecniche che regolano il mercato europeo, danni causati da connessioni errate o con grado IP inferiore al prodotto acquistato, danni causati durante il trasporto (anche se il trasporto è organizzato da Hi. Project S.r.l per conto del Cliente), altro che non sia espressamente e inequivocabilmente riferito a difettosità del prodotto stesso.

### ISTRUZIONI PER LA PULIZIA DELL'APPARECCHIO

- Per la pulizia dell'apparecchio utilizzare esclusivamente un panno morbido eventualmente inumidito con acqua e sapone neutro.
- Attenzione: non utilizzare detergenti aggressivi, alcool o solventi.

Le informazioni contenute nel presente documento possono essere modificate in qualsiasi momento senza preavviso e non comportano l'assunzione, nemmeno implicita, di alcuna obbligazione da parte della Hi. Project Srl.

L'azienda Hi. Project Srl declina ogni responsabilità qualora l'installazione non venga effettuata da personale qualificato e nel rispetto delle norme vigenti.

3000°K

